

TANBA Graduation Cup 予選リーグ表

A組	春風	桜井谷東	SFC	勝	分	負	勝点	得点	失点	得失	順位
春風		× 1 - 5	× 2 - 4	0	0	2	0	3	9	-6	3
桜井谷東	○ 5 - 1		○ 4 - 1	2	0	0	6	9	2	7	1
SFC	○ 4 - 2	× 1 - 4		1	0	1	3	5	6	-1	2

B組	進修 A	朝来	EASE	勝	分	負	勝点	得点	失点	得失	順位
進修 A		○ 2 - 1	○ 1 - 0	2	0	0	6	3	1	2	1
朝来	× 1 - 2		× 1 - 7	0	0	2	0	2	9	-7	3
EASE	× 0 - 1	○ 7 - 1		1	0	1	3	7	2	5	2

C組	進修 B	京都田辺	ウエルネス	勝	分	負	勝点	得点	失点	得失	順位
進修 B		○ 3 - 2	△ 2 - 2	1	1	0	4	5	4	1	1
京都田辺	× 2 - 3		△ 3 - 3	0	1	1	1	5	6	-1	3
ウエルネス	△ 2 - 2	△ 3 - 3		0	2	0	2	5	5	0	2

D組	高木	VAMOS	生瀬	勝	分	負	勝点	得点	失点	得失	順位
高木		× 1 - 2	○ 4 - 1	1	0	1	3	5	3	2	2
VAMOS	○ 2 - 1		○ 3 - 0	2	0	0	6	5	1	4	1
生瀬	× 1 - 4	× 0 - 3		0	0	2	0	1	7	-6	3

TANBA Graduation Cup 1日目 日程表

■初日:2/21(土)

No.	時間	ハーフ	ブロック	A 第1グラウンド			主審	副審
				対戦相手	スコア	対戦相手		
1	11:00~11:45	20分	A	春風	1 - 5	桜井谷東	進修 B	相互
2	11:55~12:40	20分	C	進修 B	3 - 2	京都田辺	桜井谷東	相互
3	12:50~13:35	20分	A	桜井谷東	4 - 1	SFC	京都田辺	相互
4	13:45~14:30	20分	C	京都田辺	3 - 3	ウエルネス	SFC	相互
5	14:40~15:25	20分	A	SFC	4 - 2	春風	ウエルネス	相互
6	15:35~16:20	20分	C	進修 B	2 - 2	ウエルネス	春風	相互
7	16:30~17:15	20分	オープン	VAMOS	-	EASE	当該チーム	当該チーム

No.	時間	ハーフ	ブロック	A 第2グラウンド			主審	副審
				対戦相手	スコア	対戦相手		
1	11:00~11:45	20分	B	進修 A	2 - 1	朝来	高木	相互
2	11:55~12:40	20分	D	高木	1 - 2	VAMOS	朝来	相互
3	12:50~13:35	20分	B	朝来	1 - 7	EASE	VAMOS	相互
4	13:45~14:30	20分	オープン		-		当該チーム	当該チーム
5	14:40~15:25	20分	D	VAMOS	3 - 0	生瀬	EASE	相互
6	15:35~16:20	20分	B	EASE	0 - 1	進修 A	生瀬	相互
7	16:30~17:15	20分	D	生瀬	1 - 4	高木	進修 A	相互

No.	時間	ハーフ	ブロック	Bグラウンド(大人用コート)			主審	副審
				対戦相手	スコア	対戦相手		
1	11:00~11:45	20分	オープン		-		当該チーム	当該チーム
2	11:55~12:40	20分	オープン		-		当該チーム	当該チーム
3	12:50~13:35	20分	オープン		-		当該チーム	当該チーム
4	13:45~14:30	20分	オープン		-		当該チーム	当該チーム
5	14:40~15:25	20分	オープン		-		当該チーム	当該チーム
6	15:35~16:20	20分	オープン		-		当該チーム	当該チーム

No.	時間	ハーフ	ブロック	Cグラウンド(少年用コート)			主審	副審
				対戦相手	スコア	対戦相手		
1	11:00~11:45	20分	オープン		-		当該チーム	当該チーム
2	11:55~12:40	20分	オープン	ウエルネス	-	進修	当該チーム	当該チーム
3	12:50~13:35	20分	オープン	進修	-	春風	当該チーム	当該チーム
4	13:45~14:30	20分	オープン	進修	-	高木	当該チーム	当該チーム
5	14:40~15:15	15分	オープン	桜井谷東	-	朝来	当該チーム	当該チーム
6	15:35~16:20	20分	オープン	京都田辺	-	SFC	当該チーム	当該チーム

・公式戦は、主審は必ず審判服を着用してください。(上着だけで結構です。)

・試合開始5分前には各グラウンドに集合してください。

・オープン戦の試合時間20分ハーフですが対戦チーム同士での調整が可能です。(15分ハーフ・20分1本等)

・オープン戦のレフリーは対戦チーム同士で調整してください。

・オープン戦は対戦チーム同士での調整をお願いします。(8人制、11人制など)

順位決定表

決勝トーナメント(優勝～8位決定戦)

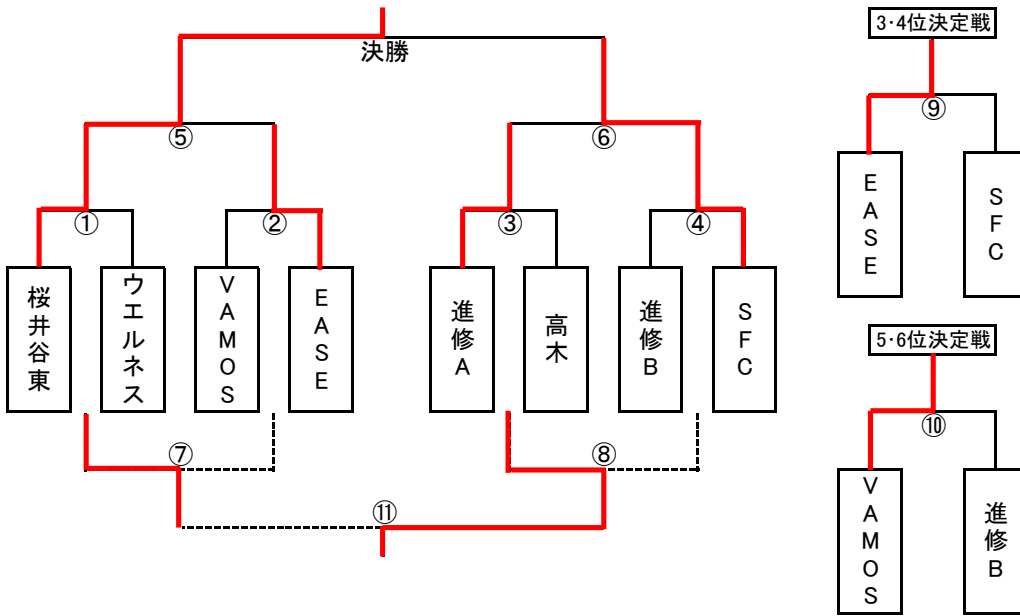

下位リーグ(9位～12位決定戦)

下位リーグ	春風	朝来	京都田辺	生瀬	勝	分	負	勝点	得点	失点	得失	順位
春風	△	×	○	1	1	1	4	2	2	0	10	
朝来	△	△	×	1	1	1	4	3	4	-1	11	
京都田辺	○	○	△	3	0	0	9	8	2	6	9	
生瀬	×	×	×	○	0	0	3	0	1	-5	12	

優勝 桜井谷東SC

準優勝 進修サッカー団 A

3位 EASEフットボールクラブ

4位 SFC

5位 NEW VAMOS

6位 進修サッカー団 B

7位 ウエルネスサッカークラブ

8位 高木サッカークラブ

9位 京都田辺FC

10位 春風JFC

11位 朝来FCチェルビアット

12位 生瀬サッカークラブ

TANBA Graduation Cup 2日目日程表

■2日目:2/22(日)

	時間	ハーフ	ブロック	A 第1グラウンド			主審	副審		
1	9:00~9:45	20分	リーグ	春風	0	-	0	朝来	大会本部	相互
2	9:55~10:40	20分	①	桜井谷東	1	-	0	ウエルネス	春風	相互
3	10:50~11:35	20分	③	進修A	5	-	0	高木	桜井谷東	相互
4	11:45~12:30	20分	リーグ	春風	1	-	2	京都田辺	高木	相互
5	12:40~13:25	20分	⑤	桜井谷東	6	-	3	EASE	生瀬	相互
6	13:35~14:20	20分	リーグ	春風	1	-	0	生瀬	ウエルネス	相互
7	14:30~15:15	20分	決勝	桜井谷東	1	-	0	進修A	大会本部	相互
8	15:25~16:10	20分	⑩	VAMOS	2	-	1	進修B	大会本部	相互

	時間	ハーフ	ブロック	A 第2グラウンド			主審	副審		
	9:00~9:45	20分	リーグ	京都田辺	2	-	1	生瀬	EASE	相互
	9:55~10:40	20分	②	VAMOS	0	-	1	EASE	京都田辺	相互
	10:50~11:35	20分	④	進修B	0	-	3	SFC	VAMOS	相互
	11:45~12:30	20分	リーグ	朝来	3	-	0	生瀬	SFC	相互
	12:40~13:25	20分	⑥	進修A	3	-	0	SFC	朝来	相互
	13:35~14:20	20分	リーグ	京都田辺	4	-	0	朝来	進修B	相互
	14:30~15:15	20分	⑨	EASE	6	-	0	SFC	大会本部	相互
	15:25~16:10	20分	⑪	ウエルネス	2	-	1	高木	大会本部	相互

	時間	ハーフ	ブロック	Bグラウンド(大人用コート)			主審	副審	
1	9:00~9:45	20分	オープン			-		当該チーム	当該チーム
2	9:55~10:40	20分	オープン			-		当該チーム	当該チーム
3	10:50~11:35	20分	オープン			-		当該チーム	当該チーム
4	11:45~12:30	20分	オープン			-		当該チーム	当該チーム
5	12:40~13:25	20分	オープン			-		当該チーム	当該チーム
6	13:35~14:20	20分	オープン			-		当該チーム	当該チーム
7	14:30~15:15	20分	オープン			-		当該チーム	当該チーム
8	15:25~16:10	20分	オープン			-		当該チーム	当該チーム

	時間	ハーフ	ブロック	Cグラウンド(少年用コート)			主審	副審		
	9:00~9:45	20分	オープン			-		当該チーム	当該チーム	
	9:55~10:40	20分	オープン			-		当該チーム	当該チーム	
	10:50~11:35	20分	オープン			-		当該チーム	当該チーム	
	12:00~12:45	20分	⑦	ウエルネス	1	-	2	VAMOS	進修A	相互
	12:55~13:40	20分	⑧	高木	0	-	3	進修B	大会本部	相互
	13:45~14:20	15分	オープン			-		当該チーム	当該チーム	
	14:30~15:15	20分	オープン			-		当該チーム	当該チーム	
	15:25~16:10	20分	オープン			-		当該チーム	当該チーム	

・公式戦は、主審は必ず審判服を着用してください。(上着だけで結構です。)

・試合開始5分前には各グラウンドに集合してください。

・オープン戦の試合時間20分ハーフですが対戦チーム同士での調整が可能です。(15分ハーフ・20分1本等)

・オープン戦のレフリーは対戦チーム同士で調整してください。

・オープン戦は対戦チーム同士での調整をお願いします。(8人制、11人制など)